

Rubin 11V



Matt (Naturrot/Engobe)



Naturrot



Kupferrot

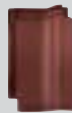

Lavarot*
Edelengobe



Dunkelbraun

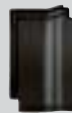

Anthrazit



Vulkanschwarz**
Edelengobe

* (ab 01.05.2007) K
(ab 01.06.2007) P
(ab 01.09.2007) H

** (ab 01.07.2007) K
(ab 01.06.2007) P
(ab 01.09.2007) H

Seidenmatt (Glaser)



Rotbuche



Kastanie



Tiefschwarz

Hochglanz (Topline-Glaser)



Brillantblau



Tanne

Rubin 11V – der innovative Flachdachziegel mit dem großen Verschiebespiel



Abmessungen

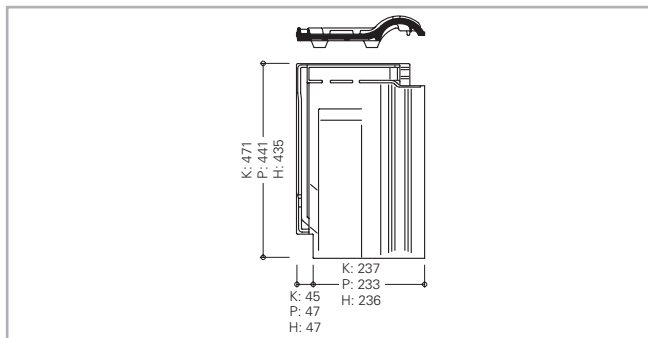

Der Rubin 11V ist ein Flachdachziegel, der durch sein innovatives Design ein breiteres Anwendungsspektrum als je zuvor bietet. Dank Überschieber-Technik entsteht selbst bei großen Lattenabständen ein attraktiver Übergang von Ziegelreihe zu Ziegelreihe.

Rubin 11V – Flexibilität ist seine Stärke

- Schnelle Verlegung dank des wirtschaftlichen Formates.
- Große variable Kopfverfaltung.
- Niedrige statische Belastung.
- Besonders regensichere Verfaltung.

Oberflächen und Farben

- Wahlweise in „Matt“, „Seidenmatt“ oder „Hochglanz“.
- 11 Farbtöne.

Komplettes Dachsystem

- Große Auswahl an Formziegeln und Dach-Systemteilen.
- Jeweils in Form, Farbe und Material aufeinander abgestimmt.

Garantien

Auf Braas Tondachziegel wird eine 30-jährige Produkt-Garantie gemäß Urkunde gewährt.

Daneben gibt es eine 15-jährige System-Garantie auf das komplette Dachsystem mit Rubin 11V, gemäß Urkunde.



Technische Daten

Variable Decklänge: 340–380 (K)/338*–373 (P)/
335–370 (H) mm

Mittlere Deckbreite: 237 (K)/233 (P)/236 (H) mm

Bedarf pro m²: ca. 11,1–12,4 (K)/11,5–12,7 (P)/
11,4–12,6 (H) St.

Gewicht pro Stück: ca. 3,6 (K)/3,4 (P)/3,3 (H) kg

Regeldachneigung: 22°

K = Produktionsstandort Karstädt P = Produktionsstandort Petershagen H = Produktionsstandort Hainstadt

Der Produktionsstandort (K/P/H) ist aus dem 1. Buchstaben der Produktionskennzeichnung auf der Dachziegelunterseite ersichtlich.

* Die Ortgangziegel müssen bei größeren Überdeckungen (= geringeren Lattweiten) an der vorgesehenen Rippe der Ortgangkrempe ausgeklingt werden.

Überreicht durch:



Lafarge Dachsysteme GmbH
Frankfurter Landstraße 2-4
D-61440 Oberursel
Tel 0 61 71-61-014
Fax 0 61 71-61-2300
www.lafarge-dachsysteme.de
www.braas.de

Einteilung Traufe – First

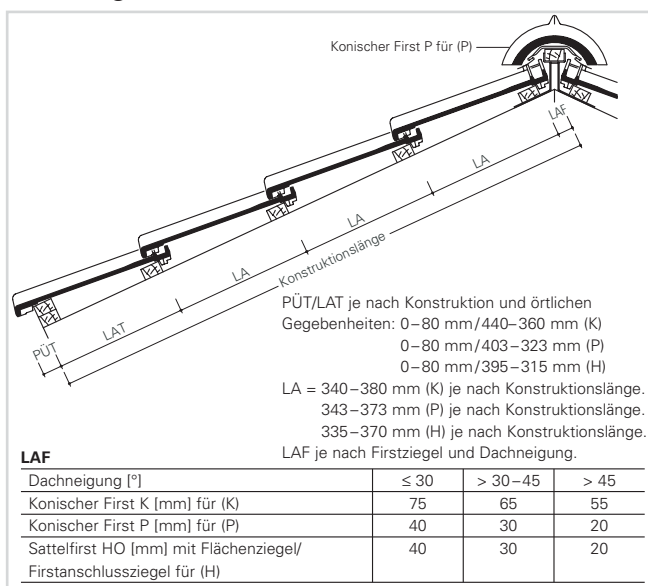

Einteilung Ortgang – Ortgang

