

## Granat 11V



### Matt (Naturrot/Engobe)



Naturrot



Kupferrot



Lavarot  
Edelengobe  
(ab 01.05.2007)



Anthrazit



Vulkanschwarz  
Edelengobe  
(ab 01.07.2007)

### Seidenmatt (Glasure)



Kastanie

# Granat 11V – der wirtschaftliche Doppelmuldenfalz- ziegel für moderne und historische Bauwerke



## Abmessungen

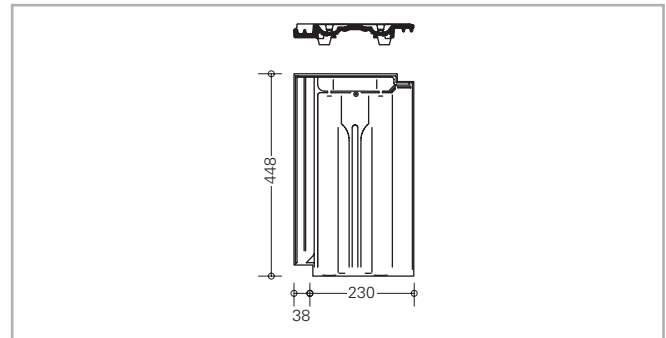

Der Granat 11V ist ein variabler Doppelmuldenfalzziegel. Er eignet sich besonders für Altbausanierungen, kann aber auch bei Neubauten eingesetzt werden. Seine im hauseigenen Windkanal entwickelte Verfalzung stellt die Regensicherheit bei einer Regeldachneigung von 25° sicher. Sein Deckspiel von 42 mm macht ihn variabel einsetzbar. Er kann traditionell im Verband, aber auch in Reihe verdeckt werden.

## Granat 11V – rationell und variabel

- Wirtschaftliche Verlegung.
- Leichte Einteilung der Sparrenlängen durch variable Decklänge von 42 mm.
- Für den Neubau und die Sanierung.

## Oberflächen und Farben

- In „Matt“ oder „Seidenmatt“.
- 6 Farbtöne.

## Komplettes Dachsystem

- Große Auswahl an Formziegeln und Dach-Systemteilen.
- Jeweils in Form, Farbe und Material aufeinander abgestimmt.

## Garantien

Auf Braas Tondachziegel wird eine 30-jährige Produkt-Garantie gemäß Urkunde gewährt.

Daneben gibt es eine 15-jährige System-Garantie auf das komplette Dachsystem mit Granat 11V, gemäß Urkunde.



## Technische Daten

Variable Decklänge:	338 – 380* mm
Mittlere Deckbreite:	230 mm
Bedarf pro m <sup>2</sup> :	ca. 11,4–12,9 St.
Gewicht pro Stück:	ca. 3,4 kg
Regeldachneigung:	25°

Überreicht durch:



Lafarge Dachsysteme GmbH  
Frankfurter Landstraße 2-4  
D-61440 Oberursel  
Tel 0 61 71-61-014  
Fax 0 61 71-61-2300  
www.lafarge-dachsysteme.de  
www.braas.de

## Einteilung Traufe – First

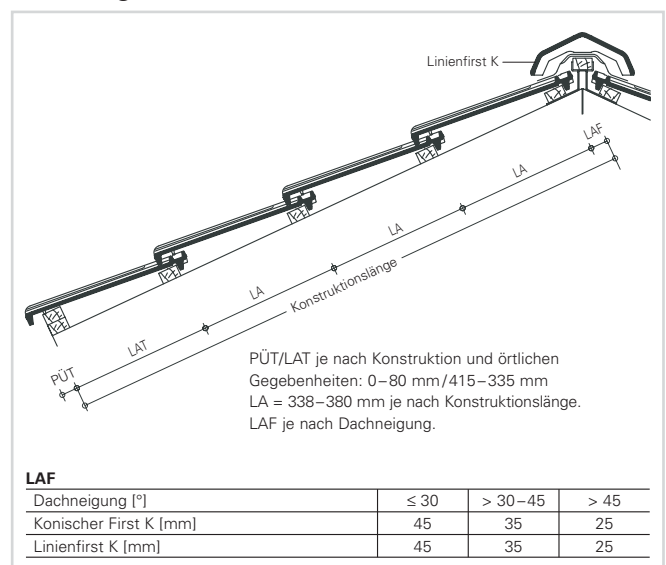

## Einteilung Ortgang – Ortgang

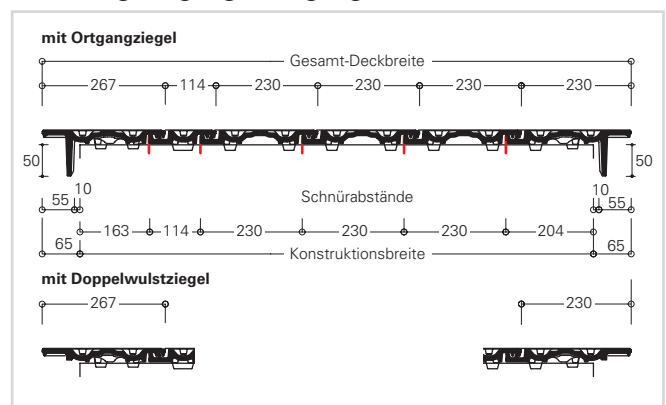

\* Die Ortgangziegel müssen bei größeren Überdeckungen (= geringeren Lattweiten) an den vorgesehenen Rippen der Ortgangkrempe ausgeklingt werden.